

2019

ELEMENT  
ELECTRA

# E-TOURING



## NÁVOD K POUŽITÍ JÍZDNÍHO ELEKTROKOLA S POHONEM BAFANG



**AUTHOR**  
BICYCLES

# OBSAH

<b>1 Důležité pokyny</b> .....	<b>2</b>
<b>2 Úvod</b> .....	<b>3</b>
<b>3 Bezpečnostní pokyny</b> .....	<b>4</b>
3.1 Obecné informace .....	4
3.2 Pro vaši bezpečnost .....	4
3.3 Tuning kola je zakázán .....	4
3.4 Instalace a údržba .....	5
3.5 Bezpečnostní pokyny .....	5
3.6 Právní předpisy .....	6
3.7 Zamýšlené použití .....	6
3.8 Rychlý start .....	7
3.9 Před první jízdou .....	7
3.10 Před každou jízdou .....	7
<b>4 Elektrické součásti</b> .....	<b>8</b>
4.1 Přehled komponent .....	8
4.2 Důležité pokyny .....	8
4.3 Obrazovka displeje a ovládací panel .....	9
4.3.1 Přehled funkcí .....	9
4.4 Akumulátor .....	10
4.4.1 Bezpečnostní pokyny .....	10
4.4.2 Skladování akumulátoru .....	11
4.4.3 Opotřebování akumulátoru .....	11
4.5 Nabíječka .....	12
4.5.1 Provozní pokyny .....	12
4.6 Pohonná jednotka (motor se středním pohonem) .....	13
<b>5 Provoz</b> .....	<b>14</b>
5.1 Instalace akumulátoru .....	14
5.2 Vyjmutí akumulátoru .....	14
5.3 Nabíjení akumulátoru .....	14
5.3.1 Bezpečnostní pokyny .....	15
5.4 LED displej pro stav nabíjení a nabíjecí kapacitu .....	16
5.4.1 Stav spánku .....	16
5.5 Zapnutí a vypnutí elektrického systému ..	17
<b>6 Displeje a nastavení</b> .....	<b>18</b>
6.1 Tlačítka na ovládacím panelu .....	18
6.2 Signalizace na obrazovce displeje .....	18
6.3 Základní nastavení .....	19
6.3.1 Obecná pravidla pro nakládání s vaším kolem .....	19
6.3.2 Resetování údajů o jedné jízdě .....	19
6.3.3 Zobrazení ujeté vzdálenosti v kilometrech/mílich .....	19
6.3.4 Senzor osvětlení jízdního kola, nastavení světelné citlivosti .....	20
6.3.5 Jas osvětlení displeje .....	20
6.3.6 Automatické vypnutí .....	20
6.3.7 Ukazatel údržby .....	20
6.3.8 Informace o stavu akumulátoru .....	21
6.3.9 Chybová hlášení .....	22
6.4 Obvyklý provoz .....	23
6.4.1 Zapnutí / vypnutí .....	23
6.4.2 Volba úrovně podpory motoru .....	23
6.4.3 Změna režimu vzdálenosti a režimu rychlosti .....	23
6.4.4 Zapnutí nebo vypnutí osvětlení kola a osvětlení displeje .....	23
6.4.5 Podpora tlačení .....	24
6.4.6 Indikace stavu nabíjení .....	24
<b>7 Údržba</b> .....	<b>25</b>
<b>8 Dojezd vašeho kola</b> .....	<b>25</b>
<b>9 Přeprava kola</b> .....	<b>26</b>
<b>10 Komponenty, které lze vyměnit</b> .....	<b>27</b>
10.1 Následující komponenty lze vyměnit .....	27
10.2 Vyměněny mohou být následující díly .....	27
<b>11 Tipy na ochranu životního   prostředí/Likvidace</b> .....	<b>28</b>
<b>12 Specifikace</b> .....	<b>29</b>
12.1 Akumulátor .....	29
12.2 Nabíječka .....	30
12.3 Pohonná jednotka (motor se středním pohonem) .....	31
<b>13 Záruka</b> .....	<b>32</b>
Zpřístupnění informací ze zákona .....	32

# 1 DŮLEŽITÉ POKYNY

---

Před použitím kola si pečlivě přečtěte všechna upozornění a poznámky v této uživatelské příručce.

Doporučujeme vám, abyste příručku uchovávali blízko kola, aby byla vždy při ruce.

Tento návod k obsluze obsahuje čtyři různé typy ukazatelů – jeden poskytující důležité informace o vašem novém kole a jeho použití, jeden o možných škodách na majetku a životním prostředí a třetí typ varování před potenciálním pádem a vážným poškozením, včetně fyzického zranění. Čtvrtý připomíná, že je nutné si uživatelskou příručku a montážní pokyny pečlivě prostudovat.

Když vidíte tyto symboly, existuje vždy riziko, že se může objevit nebezpečí.

Výstrahy se rozdělují takto:

 **Poznámka:** Tento symbol poskytuje informace o tom, jak používat výrobek, nebo slouží ke zvýraznění konkrétní části uživatelské příručky, která je obzvláště důležitá.

 **Pozor:** Tento symbol varuje před zneužitím, které by mohlo vést k poškození výrobku nebo životního prostředí.



**Nebezpečí:** Tento symbol označuje možné nebezpečí pro vaše zdraví a život, které by mohlo vzniknout, pokud nebyla provedena konkrétní opatření nebo nebyla přijata odpovídající péče.



**Uživatelská příručka:** Přečtěte si všechny instrukční příručky dodané s kolem. Pokud si nejste některým z témat uvedených v této příručce jisti, obraťte se na specializovaného prodejce společnosti a požádejte ho o pomoc.

# 2 ÚVOD

---

Tato část návodu k obsluze poskytuje podrobné informace o elektrických součástech motoru. Obecné informace týkající se např. technologie jízdního kola a způsobu jízdy na kole najdete v jiné příručce.



K legálnímu používání kola musí být přiložen a předán povinný návod k obsluze kola (podle normy ISO 4210:2014).

Než začnete, pozorně si přečtěte původní uživatelskou příručku a obecný návod k obsluze kola. Výrobce neodpovídá za škody vzniklé nedodržením těchto pokynů. Kolo se smí používat pouze v souladu s jeho zamýšleným určením.



Jakékoliv jiné použití může vést k technickým závadám a nehodám. Odpovědnost za vady a záruku bude v případě nesprávného použití neplatná.

# 3 BEZPEČNOSTNÍ POKYNY

## 3.1 Obecné informace

 Při používání tohoto výrobku postupujte podle pokynů v uživatelské příručce.

 Ujistěte se, že před prvním použitím kola jste si přečetli kapitoly „Před první jízdou“ a „Před každou jízdou“ obecné uživatelské příručky.

- Pokud půjčíte své kolo třetí osobě, dejte jí tento návod k obsluze společně s kolem.
- Po pečlivém přečtení uživatelské příručky ji nechte na bezpečném místě pro pozdější použití.

## 3.2. Pro vaši bezpečnost

 Vždy používejte brzdy kola, než dáte nohu na pedál. Motor pojede dopředu, jakmile stlačíte pedál. Tato síla může být pro vás neznámá a může vést k pádu, nebezpečí, nebo dokonce dopravní nehodě, která by mohla způsobit zranění.

- Při jízdě nevěnujte příliš velkou pozornost displeji kola, jinak by mohlo dojít k nehodě.
- Při jízdě na kole se ujistěte, že jste se před jízdou plně seznámili s vlastnostmi kola při startu. Pokud se kolo náhle rozběhne, může dojít k nehodám.

- S kolem ani motorem se nesmí manipulovat za účelem zvýšení rychlosti nebo výkonosti kola. Povoleno není ani použití tuningových sad nebo úpravy převodovky.

## 3.3 Tuning kola je zakázán

 Technologii kola žádným způsobem neměňte. Jakákoliv manipulace s kolem za účelem zvýšení výkonu nebo rychlosti může vést k právním potížím a/nebo k tomu, že jízda bude méně bezpečná.

Možné právní důsledky:

- Kolo je ze zákona povinen být registrován ke schválení a pojištění. Musí být dodrženy veškeré zákonné požadavky týkající se konfigurace kola a stanovené dopravním úřadem.
- Výrobce neposkytuje žádné záruky ani ručení.
- Trestní důsledky nelze vyloučit. Například zranění v důsledku nedbalosti může představovat porušení zákona.
- Ukončení pojištění kola.

Možné technologické důsledky:

- Manipulace s technologií kola může omezit jeho schopnosti, způsobit závady kola nebo jeho části.
- Motor a akumulátor může být přetížený a extrémně přehřátý. Důsledky: Neopravitelné škody a nebezpečí požáru.

Brzdy a jiné díly mohou být přetíženy. Důsledky: Porucha, přehřátí, zvýšené opotřebení.

### 3.4 Instalace a údržba



Elektrický systém vašeho kola je velmi silný. Pokud zjistíte jakékoliv poškození elektrického systému, okamžitě vyjměte akumulátor. Po pádu nebo nehodě mohou být odkryty části pod proudem. Máte-li nějakou otázku nebo problém, obraťte se na svého prodejce. Nedostatek odborných znalostí může vést k vážným nehodám.



Než začnete provádět jakoukoliv práci na kole, vypněte elektrickou jednotku a vyjměte akumulátor. Pokud tak neučiníte, může dojít k vážnému zranění a/ nebo úrazu elektrickým proudem.



Provádějte pouze operace popsané v této příručce. Nezasahujte do systému ani ho neupravujte. Žádné moduly nelze rozebrat nebo otevřít. V případě pochybností vždy kontaktujte specializovaného prodejce.

Vyměňte vadné nebo opotřebené součásti, jako je akumulátor, nabíječka, kabel, za originální náhradní díly vyrobené nebo doporučené výrobcem. V opačném případě bude záruka a/nebo záruka výrobce zrušena. Pokud se použijí nepůvodní nebo nesprávné náhradní díly, kolo nemusí fungovat správně. V případě závady se obraťte na autorizovaného prodejce, který provádí opravy pouze s použitím originálních náhradních dílů.

Nesprávná činnost pohonného systému a změny na akumulátoru, nabíječce nebo pohonu mohou způsobit zranění či nákladné poškození. V takovém případě výrobce neodpovídá za vzniklé škody. Změny v elektrickém systému mohou mít za následek trestní stíhání. Může se jednat o případ, kdy se změni maximální podporovaná rychlost.

### 3.5 Bezpečnostní pokyny

- Při jízdě na kole dodržujte pokyny popsané v návodu k obsluze.
- Pravidelně kontrolujte nabíječku akumulátorů, zejména kabel, zástrčku a pouzdro. Pokud je nabíječka akumulátoru poškozená, nesmí být používána, dokud nebyla opravena.
- Tento výrobek není určen pro použití osobami (včetně dětí) se sníženými fyzickými, smyslovými nebo duševními schopnostmi nebo s nedostatečnými zkušenostmi a znalostmi, pokud nejsou pod dohledem osoby odpovědné za jejich bezpečnost nebo od ní neobdrželi pokyny týkající se použití výrobku.
- Nedovolte dětem hrát si v blízkosti produktu.
- Obráťte se na prodejce, pokud zjistíte jakékoliv chyby nebo problémy se svým kolem.
- Neměňte systém sami, může to vést k poruchám systému.
- Výrobek je zkonstruován jako plně voděodolný, aby snášel podmínky jízdy za mokra. Neponořujte ho však schválně do vody.
- K čištění kola nepoužívejte vysokotlaký čistič. Pokud dojde ke vniknutí vody do některé ze součástí, může to mít za následek provozní problémy nebo rezivění.
- Při přepravě výrobku na vysokorychlostním vozidle, které je vystaveno dešti, vyjměte akumulátor a uložte ho na bezpečném místě, aby nenavlh.
- Manipulujte s výrobkem opatrně a vyvarujte se silných nárazů.
- Důležité informace uvedené v uživatelské příručce mohou být také uvedeny na štítcích výrobků.

- Při použití nebo přidělení náhradního klíče pro akumulátor se ujistěte, že jste zadali číslo na klíči akumulátoru. Číslo si, prosím, zapamatujte nebo zapište.
- Pro čištění krytu akumulátoru použijte navlhčený vyždímaný hadr.
- Pokud máte jakékoliv dotazy týkající se údržby a používání výrobku, obraťte se na prodejce, od kterého jste produkt zakoupili.
- Na přirozené opotřebení v důsledku běžného používání a stárnutí se naše záruka kvality nevztahuje.
- Pro softwarové aktualizace se, prosím, obraťte na svého prodejce. Nejnovější informace o softwaru budou k dispozici na domovské stránce webových stránek společnosti BAFANG: [www.bafang-e.com](http://www.bafang-e.com)
- Než vyrazíte na svou první jízdu, seznámte se s kolem na nějakém bezpečném místě!
- Používejte jasný ochranný oděv.
- Podle zákona jste povinni nosit při jízdě na kole přilbu.

## 3.6 Právní předpisy



Seznámte se s pravidly silničního provozu své země a řiďte se jimi.

Před jízdou na kole na veřejných komunikacích si přečtěte národní předpisy platné ve vaší zemi. Obraťte se na svůj příslušný dopravní úřad, kde najdete informace o tom, jak má být kolo při provozu na veřejných komunikacích vybaveno.

Platí také následující (a další) informace:

- Které světelné systémy je třeba instalovat nebo vozit s sebou?
- Kterými brzdami musí být systém kola vybaven?
- Pro jízdu v konkrétních oblastech mohou existovat také věková omezení.
- Jedná se například o problematiku dětí jezdících na veřejných komunikacích.
- Pokud existuje povinnost nosit helmu, je zde uvedena.

## 3.7 Zamýšlené použití



Elektrické součásti pohonného systému BAFANG M400 jsou určeny pouze pro použití s motory a nesmějí být použity k žádným jiným účelům.

Pohonný systém BAFANG M400 s výkonem 250 W je určen pouze pro použití v kombinaci s elektrickými jízdními koly, je navržen a schválen pro kola nebo EPAC. Je určen pro použití s městskými a trekkingovými koly. Lze ho použít také s horskými koly. Neměl by být používán pro závody nebo komerční účely.

Pohonný systém Max s výkonem 350 W je navržen a schválen pouze pro S-kola. Je určen pro použití s městskými a trekkingovými koly. Lze ho použít také v horských kolech. Je nepřijatelné ho používat pro závody nebo komerční účely.

### 3.8 Rychlý start

**i** V této části rychle najdete důležité informace a pokyny, které vám umožní kolo bezpečně používat.

Nejprve si přečtěte bezpečnostní pokyny a informujte se o zákonných předpisech, které se na vás vztahují.

**Provedte všechny bezpečnostní kontroly podle pokynů v části „Před každou jízdou“.**

Přečtěte si pokyny týkající se nabíjení akumulátoru v kapitole „Nabíjení akumulátoru“.

Akumulátor nabíjejte, dokud není plně nabitý.

Vložte akumulátor.

Uzamkněte akumulátor.

Pro spuštění systému stiskněte tlačítko „“ na ovládací jednotce.

Pomocí řídicí jednotky vyberte požadovanou úroveň podpory.

►► **Kolo je nyní připraveno k provozu.**

**i** Než položíte nohu na pedál, vždy stlačte brzdy kola! Motor začne běžet, jakmile stoupnete na pedál. Tento nárůst je neobvyklý a může vést k pádu nebo způsobit nebezpečné dopravní nehody a zranění.

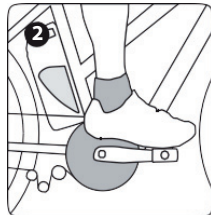
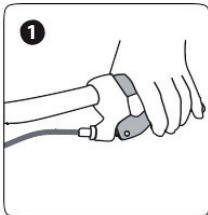

### 3.9 Před první jízdou

Před každou jízdou zkontrolujte motor, jak je popsáno v návodu k obsluze v části „Před každou jízdou“.

Akumulátor nabíjejte, dokud není plně nabitý.

Ujistěte se, že je akumulátor bezpečně usazen a uchycen na svém místě.

Ujistěte se, prosím, že vaše kolo je připraveno k použití a je přizpůsobeno vašemu tělu.

**!** Než vyjedete na veřejnou komunikaci, navčijte provoz a jízdu na kole na klidném a bezpečném místě.

**📖** Viz také další uživatelské příručky vydané jednotlivými výrobci komponentů, které byly dodány s vašim kolem nebo jsou k dispozici online.

### 3.10 Před každou jízdou

**i** Pokud si myslíte, že vaše kolo nemusí být v dokonalém stavu, nejezděte na něm. Nechte prodejce kolo zkontrolovat. Ujistěte se, že pravidelně necháváte provést kontrolu všech důležitých součástí kola specialistou, zvláště pokud na kole intenzivně jezdíte. Komponenta může náhle selhat, pokud při použití překročíte její dobu životnosti nebo doporučenou dobu používání. Mohlo by dojít k nehodám a vážnému zranění.

**!** Před každou jízdou zkontrolujte motor, jak je popsáno v návodu k obsluze v části „Před každou jízdou“.

**i** Provedte tyto kontroly, než budete pokračovat v jízdě po pádu nebo pokud se vaše kolo převrátí. Hliníkové součásti nelze bezpečně ohnout zpět do původního tvaru, zatímco uhlíkové komponenty mohou utrpět poškození, které není pro oko rozpoznatelné.



# 4 ELEKTRICKÉ SOUČÁSTI



Moderní technologie kola je špičková technologie! Práce na součástech jízdních kol proto vyžaduje odborné znalosti, zkušenosti a speciální nástroje! Práce na kole nikdy neprovádějte sami. Pokud potřebuje opravu, údržbu nebo obnovu, vezměte kolo do specializované dílny.

## 4.1 Přehled komponent



A Displej

B Ovládací panel

C Akumulátor

D Jednotka pohonu

E Nabíječka

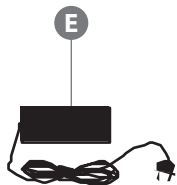

Než začnete provádět jakoukoliv práci na kole, odpojte elektrický systém a vyjměte akumulátor.



Kolo nečistěte proudem páry, vysokotlakým čističem nebo vodní hadicí. Voda může proniknout do elektrického vedení nebo pohonu a zařízení zničit.



Provozní teplota by měla být mezi  $-15\text{ }^{\circ}\text{C}$  a  $+60\text{ }^{\circ}\text{C}$ . Doporučená skladovací teplota je mezi  $-20\text{ }^{\circ}\text{C}$  a  $+35\text{ }^{\circ}\text{C}$ .



Provádějte pouze operace popsané v této příručce. Zařízení neměňte. Žádné moduly nelze rozebrat nebo otevřít. V případě pochybností vždy kontaktujte specializovaného prodejce.

Vyměňte vadné nebo opotřeбенé součásti, jako je akumulátor, nabíječka, kabel, za originální náhradní díly vyrobené nebo doporučené výrobcem. Jakákoliv záruka nebo odpovědnost jinak zaniká. Pokud se použijí nepůvodní nebo nesprávné náhradní díly, kolo nemusí fungovat správně. V případě závady se obraťte na autorizovaného prodejce, který provádí opravy pouze s použitím požadovaných náhradních dílů.

Nesprávná činnost pohonného systému a změny na akumulátoru, nabíječce nebo pohonu mohou způsobit zranění nebo nákladné poškození. V takovém případě výrobce neodpovídá za vzniklé škody. Změny v elektrickém systému mohou mít za následek trestní stíhání. Může se jednat o případ, kdy se změni maximální podporovaná rychlost.

## 4.2 Důležité pokyny



Elektrický systém kola je velmi silný. Pokud zjistíte jakékoliv poškození elektrického systému, okamžitě vyjměte akumulátor. Po pádu nebo nehodě mohou být odkryty části pod proudem. Máte-li nějakou otázku nebo problém, obraťte se na svého prodejce. Nedostatek odborných znalostí může vést k vážným nehodám.

## 4.3 Obrazovka displeje a ovládací panel

i

5 tlačítek na externím ovládacím panelu umožňuje snadnou obsluhu napájecí jednotky a displeje. Některá nastavení svého kola si můžete naprogramovat a informovat se např. o maximální a průměrné rychlosti, denních ujetých kilometrech, celkových kilometrech, stavu nabití akumulátoru atd. Pokud dojde k chybě v systému, objeví se na displeji.



Obrazovka displeje



Ovládací panel

### 4.3.1 Přehled funkcí

- Udávání rychlosti: Displej pro zobrazování rychlosti v reálném čase (SPEED), maximální rychlosti (MAXS) a průměrné rychlosti (AVG).
- Zobrazování rychlosti v kilometrech nebo mílích: Můžete zvolit, zda se na obrazovce displeje bude zobrazovat rychlost v kilometrech nebo mílích.
- Inteligentní indikace stavu akumulátoru: Díky optimalizačnímu algoritmu je zajištěno stabilní zobrazení stavu akumulátoru a je vyloučen problém kolísavé signalizace úrovně akumulátoru obvyklé u jiných displejů.

- Ovládání osvětlení: Přední světlo, zadní světlo a světlo displeje se zapíná a vypíná automaticky podle světelných podmínek.
- Osvětlení displeje: Existují různé úrovně osvětlení, ze kterých lze zvolit – úroveň 1 (ztlumení) až úroveň 5 (jasné světlo).
- Signalizace úrovně podpory: tato funkce zobrazuje aktuální úroveň podpory (úroveň 0 až úroveň 5).
- Signalizace ujeté vzdálenosti: Maximální vzdálenosti bude dosaženo při zobrazení 99999. Lze zobrazit vzdálenosti jednotlivých tras (TRIP) nebo celkovou vzdálenost (TOTAL).
- Signalizace chyby.
- Podpora tlačení.
- Podle stavu cyklu nabíjení akumulátoru se zobrazují servisní kontrolky a celková ujetá vzdálenost. Displej automaticky odhaduje životnost akumulátoru a vydá varování, když počet nabití akumulátoru překročí jeho nastavenou hodnotu. Výstraha se zobrazí také tehdy, když celková ujetá vzdálenost překročí svou nastavenou hodnotu.

➡ Tuto funkci lze deaktivovat.

### Zapnutí a vypnutí elektrického systému

Pokud máte nějaké dotazy, kontaktujte prodejce.

Jestliže chcete zapnout elektrický systém, stiskněte tlačítko „“. Pro jeho vypnutí totéž tlačítko stlačte a podržte stlačené tak dlouho, dokud se systém nevyptne.



## 4.4 Akumulátor

 Kolo je dodáváno s akumulátorem.

Číslo modelu: HWT-1004-7AW00



Akumulátor

 Před použitím akumulátoru si přečtěte údaje vtištěné na externím štítku akumulátoru.

 Při nabíjení akumulátoru používejte pouze původní nabíječku akumulátorů.

- Akumulátor není při dodání zcela nabitý. Před prvním použitím a před skladováním akumulátor zcela nabijte.
- Za běžných provozních podmínek platí, že okamžité nabití akumulátoru po každém použití zvýší jeho životnost. Nikdy nedovolte, aby se akumulátor úplně vybil. Dobijte akumulátor i po krátkodobém použití.

Nenabíjejte akumulátor déle, než je doba nabíjení uvedená v tabulce Specifikace.

Pokud je akumulátor zcela vybitý, nabijte ho co nejdříve. Ponechání akumulátoru bez nabití po delší dobu poškodí jeho kapacitu.

### 4.4.1 Bezpečnostní pokyny

 Nebezpečí požáru nebo výbuchu, pokud je použit akumulátor s nekompatibilním systémem. Neotevírejte, nerozkládejte ani nepropichujte akumulátor kvůli nebezpečí zkratu, požáru nebo výbuchu. V případě spadnutí, nárazu nebo podobné události akumulátor hned nepoužívejte a okamžitě ho vraťte k otestování. Kvůli nebezpečí požáru nebo výbuchu používejte pouze originální nabíječku dodávanou s akumulátorem. Likvidace použitých akumulátorů by měla probíhat v souladu s lokálně uplatňovanými předpisy. Před použitím si pečlivě přečtěte příručku.

 **Akumulátor by měl být vždy mimo dosah dětí.** Nedovolte dětem, aby vyjmuly akumulátor z kola nebo nabíječky nebo s ním hrály.

 **Nedotýkejte se netěsné baterie.** Vytékající elektrolyty mohou způsobit nepříjemné pocity na pokožce. Pokud dojde ke kontaktu kyseliny z akumulátoru s očima, netřete je. Okamžitě omyjte oči čistou vodou. obraťte se na nemocnici pro další ošetření.

 **Vadné akumulátory způsobí přehřátí, dým nebo hoření.** Nenechávejte akumulátor v blízkosti mobilních telefonů nebo nabíječek, je-li horký na dotyk, netěsný nebo zapáchá, a zlikvidujte ho (viz kapitola „Tipy na ochranu životního prostředí“).

 **Akumulátor nerozebírejte.** Akumulátor obsahuje ochranné součásti a uvnitř se vyzkratuje, aby se zabránilo nebezpečí. Nesprávná manipulace, například nesprávná demontáž, může zničit jeho ochranné funkce a způsobit přehřátí, tvorbu kouře, deformaci nebo hoření.

**Akumulátor záměrně nezkratujte.**

Nedotýkejte se nebo nespojujte kontakt plus a minus s kovem. Nedovolte, aby se akumulátor při skladování nebo používání dostal do styku s kovovými prvky, které jsou uloženy nebo používány. Pokud je akumulátor zkratován, elektrický proud se zvýší. To může vést k poškození akumulátoru, přehřátí, prasknutí, deformaci nebo požáru.

**Akumulátor neohřívejte a nepalte.**

Přehřátý nebo zapálený akumulátor může vést ke zničení izolovaných částí uvnitř, ztrátě ochrany nebo přehřátí či zapálení elektrody. Všechny tyto důsledky mohou vést k přehřátí, prasknutí nebo vznícení akumulátoru.

**Nepoužívejte baterii v blízkosti zdroje tepla.**

Nepoužívejte akumulátor v blízkosti otevřeného plamene, trouby nebo při teplotách nad 60 °C. Vysoké teploty mohou způsobit krat akumulátoru.

**Vyhňte se nabíjení v blízkosti ohně nebo na přímém slunečním světle.**

V případě nerespektování by mohlo dojít ke zkratu funkce interní ochrany a ke vzniku abnormálních chemických reakcí nebo funkčních poruch, které by vedly k přehřátí, tvorbě kouře, deformaci nebo hoření.

**Akumulátor nepoškozujte.**

Nedovolte, aby se do akumulátoru rýpalo, aby se vystavoval působení ohně nebo se jím udeřilo, protože by to mohlo způsobit přehřátí, deformaci, tvorbu kouře nebo hoření a ohrozit uživatele. Nikdy nedávejte akumulátor pod vodu.



**Nenabíjete akumulátor přímo z elektrické zásuvky nebo z cigaretového zapalovače ve vozidle.** Vysoké napětí a zesílený proud akumulátor poškodí a sníží jeho životnost, protože se přehřívá, deformuje, tvoří kouř nebo hoří.

**4.4.2 Skladování akumulátoru**

Pokud kolo delší dobu nepoužíváte, vyjměte akumulátor, nabijte ho (60–80 %) a skladujte samostatně v suché místnosti, kde nemrzne.

- Nevystavujte ho přímému slunečnímu záření. To může vést k přehřátí, deformaci, prasknutí, horšímu výkonu a kratší životnosti akumulátoru.
- Aby se zabránilo hlubokému vybití, akumulátor po uplynutí určitého času přejde do režimu spánku.
- Nevystavujte baterii teplotám pod přípustnou skladovací teplotou -10 °C až 35 °C. Mějte na paměti, že teploty okolo 45 °C jsou v blízkosti ohříváčů, na přímém slunci nebo v přehřátých interiérech vozidel běžné.
- Při dlouhém skladování akumulátoru se ujistěte, že je nabitý alespoň na polovinu kapacity, a znovu ho nabijte o tři měsíce později. Nebalte ho do vodivého materiálu, protože to způsobí poškození v důsledku přímého kontaktu mezi kovem a akumulátorem.



Pokud zjistíte, že se baterie během používání, nabíjení nebo skladování zahřívá, vytváří silný zápach, mění vzhled nebo projevuje jiné abnormality, akumulátor nadále nepoužívejte. Používání akumulátoru okamžitě ukončete a nechte prodejce, aby ho před opětovným použitím zkontroloval.

**4.4.3 Opotřebování akumulátoru**

Akumulátor lze nabíjet přibližně 500krát. Kapacita akumulátoru se během této doby snižuje, což zrychluje jeho vybití, a to i přes použití podpory motoru kola. Nejedná se o vadu. Akumulátor byste pak měli vyměnit. Je-li dojezd stále dostačující, můžete pokračovat v jeho používání.

Životnost akumulátoru závisí na různých faktorech:

- Počet procesů nabíjení (kolem 500 nabíjecích cyklů)
- Stáří akumulátoru
- Skladovací a provozní podmínky

Samozřejmě, že vás akumulátor bude ztrácet kapacitu, i když ho nebudete používat.

Životnost akumulátoru mohou ovlivnit následující opatření:

- Nabíjení akumulátoru po každé, i krátké, jízdě. Lithium-iontové baterie nepodléhají paměťovému efektu.
- Zabránění jízdy ve vysokých převodech s vysokou mírou pomoci

## 4.5 Nabíječka

**i** Nabíječka je speciálně navržena pro nabíjení lithium-iontových akumulátorů. Je vybavena integrovanou pojistkou a ochranou proti přepětí.



Nabíječka

### 4.5.1 Provozní pokyny

Před použitím akumulátoru si přečtěte údaje na externím štítku nabíječky.

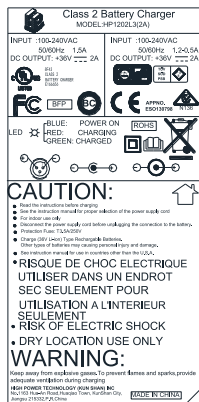

Štítek

**!** Aby se minimalizovalo riziko úrazu elektrickým proudem, nikdy byste neměli nabíjecí zařízení otvírat. Údržbu by měl provádět pouze kvalifikovaný servisní personál. Před každým nabíjením akumulátoru se ujistěte, že jste si informace o nabíječce přečetli! Před připojením akumulátoru nebo vyjmutím akumulátoru z nabíječky nabíječku odpojte. Mohou unikat hořlavé plyny. Zabraňte tvorbě plamenů a jisker.

**!** Udržujte nabíječku mimo dosah dětí a zvířat. Malé děti a zvířata mohou během hry poškodit kabel. Mohlo by dojít k úrazu elektrickým proudem, poruše nebo požáru.

- Nabíječku nesmí používat děti nebo osoby s omezenými fyzickými, smyslovými nebo mentálními schopnostmi, pokud nejsou pod dohledem kvalifikované dospělé osoby.
- Zajistěte, aby nabíječka byla čistá. Hrozí riziko úrazu elektrickým proudem.
- Nepoužívejte nabíječku ve vlhkém nebo prašném prostředí.
- Nevystavujte ji přímému slunečnímu záření.
- Při nepoužívání odpojte nabíječku od zdroje napájení.
- Používejte pouze nabíječku dodávanou s kolem nebo autorizovaným výrobcem.
- Nabíječku během jejího používání nezakrývejte. V opačném případě by mohlo dojít ke zkratu nebo požáru.
- Když vyčistíte nabíječku, nejprve ji odpojte od elektrické zásuvky.
- Zastavte nabíjení akumulátoru, pokud nabíjecí cyklus trvá déle, než je délka uvedená v tabulce Specifikace.
- Po skončení nabíjecího cyklu vyjměte akumulátor z nabíječky a nabíječku odpojte.

## 4.6 Pohonná jednotka (motor se středním pohonem)

- i** Vaše kolo je vybaveno motorem se středním pohonem (250 W). Napájecí jednotka je umístěna nad spodní konzolou.

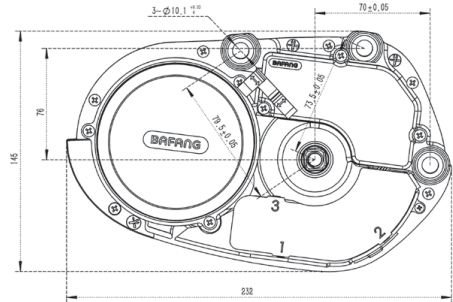

Motor se středním pohonem

Motor pojede dopředu, jakmile stlačíte pedál. Úroveň podpory napájení závisí na nastavení. Hnací jednotka se vypne, jakmile přestanete šlapat nebo dosáhnete maximální rychlosti 25 km/h). Podpora se opět automaticky aktivuje, jakmile je rychlost pod maximem podpory rychlosti a znovu šlápnete do pedálu.

- i** Mějte na paměti, že během dlouhých jízd do kopce se motor kola může zahřívát. Nedotýkejte se motoru, protože byste se mohli spálit.

- i** Dávejte pozor na to, že pokud je povrch vozovky a podpěrná konzola kluzká (např. kvůli dešti, sněhu, písku), hrozí, že hnací kolo vašeho kola se může otáčet a klouzat.

# 5 PROVOZ

## 5.1 Instalace akumulátoru

**i** Pro správné vložení musí být akumulátor zasunut a zajištěn ze zadní části pouzdra až na doraz. Bez kontaktu s akumulátorem nebude elektrický pohon kola fungovat.

1. Pokud je akumulátor vybaven vypínačem, vypněte ho vždy před vložením akumulátoru do držáku.
2. Aby bylo možné vložit akumulátor, musí být zámek odemčený. Akumulátor můžete zamknout a odemknout otočením klíče.

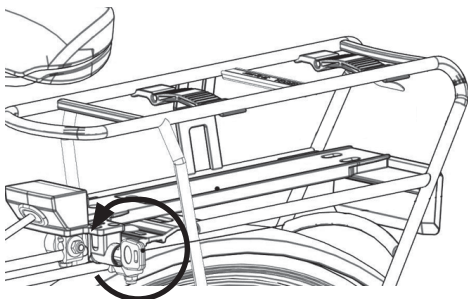

3. Akumulátor posouvajte podél kolejnice co nejdále do připojovacího zařízení.

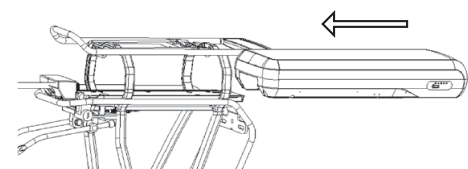

4. Otočte klíčkem pro uzamčení akumulátoru. Vyměňte klíč, aby nedošlo k jeho ztrátě nebo zlomení.

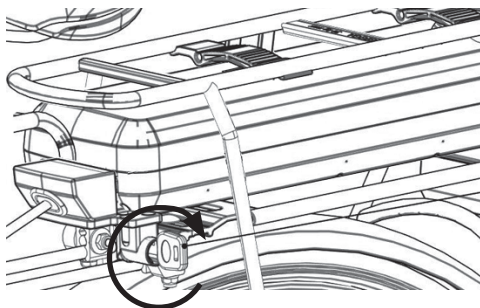

## 5.2 Vyjmutí akumulátoru

1. Před vyjmutím akumulátoru vypněte systém elektrického napájení.
2. Odemkněte akumulátor.



3. Vyměňte akumulátor z držáku.

**i** Akumulátor držte pevně, protože je těžký.

## 5.3 Nabíjení akumulátoru

**i** Akumulátor můžete nabíjet jak připojený na kole, tak i po jeho demontáži.

**i** Lithium-iontové akumulátory nepodléhají paměťovému efektu. Akumulátor můžete dobít kdykoliv, i po krátkých cestách.

Nabíjejte akumulátor při teplotách mezi 0 °C a 45 °C (ideálně při pokojové teplotě nebo 20 °C). Před dobíjením dejte akumulátoru dostatek času k dosažení této teploty.

**i** Před nabíjením si přečtěte pokyny na nabíječce.

1. Nejprve zasuňte konektor nabíjecího kabelu do nabíjecí zásuvky na akumulátoru a potom zapojte nabíječku do zásuvky.
2. Jakmile je nabíječka připojena k napájení, rozsvítí se červená LED.



3. Po dokončení nabíjení změní LED barvu z červené na zelenou.



4. Provozní režim svítí modře.

Doba nabíjení závisí na různých faktorech. Může se velmi lišit podle teploty, stáří, využití a kapacity akumulátoru. Informace o době nabíjení akumulátoru naleznete v technických informacích o akumulátoru.

Po úplném nabití akumulátoru se proces nabíjení automaticky ukončí. Odpojte zástrčku od akumulátoru a zásuvky.

### 5.3.1 Bezpečnostní pokyny

 Používejte pouze nabíječku určenou pro akumulátor.

Ujistěte se, že používáte správné síťové napětí. Na akumulátoru je uvedeno požadované síťové napětí. Musí odpovídat napětí zdroje proudu. Nabíječky označené 230 V mohou být provozovány také při napětí 220 V.

- Nedotýkejte se síťové zástrčky mokřkýma rukama. Hrozí riziko úrazu elektrickým proudem.
- Poznámka: Náhlý nárůst teploty může způsobit tvorbu kondenzátu na akumulátoru. Vyhněte se tomu tím, že akumulátor uložíte na stejném místě, kde se nabíjí.
- Před použitím zkontrolujte, zda není poškozena nabíječka, kabel a zástrčka. Pokud dojde k poškození, nabíječku nepoužívejte. Hrozí riziko úrazu elektrickým proudem.
- Akumulátor nabíjejte pouze v dobře větraných místnostech.
- Nabíječku a/nebo akumulátor během nabíjení nezakrývejte. Existuje riziko přehřátí, požáru nebo výbuchu.
- Nabíjejte pouze na suchém, nehořlavém povrchu.

 Akumulátor musí být zcela nabitý nejméně jednou za 3 měsíce, aby se zabránilo poškození nebo zničení článků.



 Pokud nabíjecí cyklus trvá déle než obvykle, může být poškozen akumulátor. V takovém případě ihned přestaňte nabíjet. Nechte prodejce zkontrolovat akumulátor i nabíječku, aby se zabránilo poškození.



## Vady – příčiny a řešení

Popis vady	Příčina	Řešení
Provozní displej nesvítí.	Síťová zástrčka není řádně připojena ke zdroji napájení.	Zkontrolujte všechna připojení a také to, zda je nabíječka správně připojena ke zdroji napájení.
Indikátor nabíjení není rozsvícený.	Akumulátor může mít poruchu.	Obráťte se na výrobce nebo svého specializovaného prodejce.
Indikátor nabíjení nesvítí trvale červeně.	Akumulátor může mít poruchu.	Obráťte se na výrobce nebo svého specializovaného prodejce.

## 5.4 LED displej pro stav nabíjení a nabíjecí kapacitu





**i** Stiskněte tlačítko „“ na 1 sekundu pro systém správy akumulátoru, aby se na LED na 5 sekund zobrazil stav nabití akumulátoru. Podržte stisknuté tlačítko „“ na 5 sekund, aby BMS zobrazila kapacitu akumulátoru na LED po dobu 5 sekund. Systém správy akumulátoru poté displej LED vypne, čímž šetří energii.

### 5.4.1 Stav spánku

Aby nedošlo k poškození vybití akumulátoru, systém správy akumulátoru uvede akumulátor do režimu spánku. V režimu spánku není z technických důvodů použita žádná funkce.

Podržte tlačítko „“ po dobu 5 sekund stisknuté, aby se probudil z režimu hlubokého spánku.

### Indikace stavu nabíjení

LED	Stav LED	Nabití
	První LED bliká	≤ 10 %
	1 LED zezelená	11-25 %
	2 LED zezelenají	26-50 %
	3 LED zezelenají	51-75 %
	4 LED zezelenají	76-100 %

## 5.5 Zapnutí a vypnutí elektrického systému

Stiskněte tlačítko „“ pro zapnutí elektrického systému. Pro jeho vypnutí totéž tlačítko stlačte a podržte stlačené tak dlouho, dokud se systém nevydne.



### Podmínky:

Abyste mohli aktivovat a používat kolo, musí být splněny následující předpoklady:

- Musí být použit dostatečně nabitý akumulátor.
- Akumulátor musí být správně vložen do držáku akumulátoru.
- Motor, řídicí jednotka, akumulátor atd. musí být správně připojeny.



Než dáte nohu na pedál, vždy stlačte brzdy kola! Motor začne běžet, jakmile stoupnete na pedál. Tento nárůst je neobvyklý a může vést k pádu nebo způsobit nebezpečné dopravní nehody a zranění.

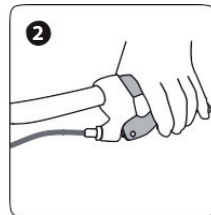
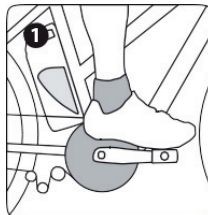

Podpora motoru závisí na tom, jak rychle nebo pomalu šlapete do pedálů. Čím rychleji šlapete, tím vyšší je úroveň podpory motoru. Motor přestane podporovat vaši jízdu, jakmile přestanete šlapat. Podpora motoru se znovu aktivuje, jakmile znovu začnete šlapat.

Pokud je akumulátor kola vybaven spínačem zapínání/vypínání, můžete také stisknout spínač akumulátoru.



Provozní spínač zap/vyp

# 6 DISPLEJE A NASTAVENÍ

## 6.1 Tlačítka na ovládacím panelu



- A Tlačítko „+“:** Přepíná na vyšší úroveň podpory motoru.
- B Tlačítko „-“:** Přepíná na nižší úroveň podpory.
- C Tlačítko zapnutí/vypnutí světel:** Jedním stisknutím tohoto tlačítka zapnete osvětlení jízdního kola. Stisknutím tlačítka dvakrát osvětlení vypnete.
- D Tlačítko zapnutí/vypnutí:** Zapne a poté zase vypne elektrický systém.
- E Režim zobrazení:** Přepínání mezi různými zobrazeními a funkcemi.

## 6.2 Signalizace na obrazovce displeje

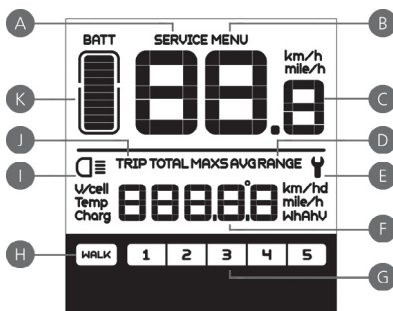

- A Kontrolka servisu:**  
**SERVICE** zobrazí se na obrazovce displeje, kdykoliv vaše kolo bude vyžadovat servis. Tato výstražná kontrolka se rozsvítí, jakmile délka jízdy nebo počet nabití akumulátoru překročí svou nastavenou hodnotu. Tuto funkci lze deaktivovat. Kontaktujte vašeho specializovaného dodavatele.
- B Menu:**  
K dispozici jsou různé režimy zobrazování, ze kterých si můžete zvolit.
- C Udávání rychlosti:**  
Volba buď km/h nebo míle/h.
- D Režim rychlosti:**  
Tato obrazovka ukazuje zvolenou průměrnou rychlost (AVG) a maximální rychlost (MAXS).
- E Zobrazování chybového kódu:**  
Při zjištění poruchy se zobrazí tento symbol .
- F Signalizace ujeté vzdálenosti:**  
Tato obrazovka ukazuje ujetou vzdálenost během jedné cesty nebo celkovou ujetou vzdálenost (podle zvoleného nastavení).
- G Úroveň podpory:** (Úrovně, ze kterých si lze zvolit) Tato obrazovka ukazuje zvolenou úroveň podpory motoru (1-5).
- H Podpora tlačení:**  
Tato obrazovka ukazuje, že byla aktivována pomocná podpora tlačení. Jestliže je aktivována podpora tlačení, aby vám pomáhala při tlačení kola, zobrazí se symbol .
- I Světla jízdního kola:**  
Jakmile dojde k zapnutí předního nebo zadního světla, rozsvítí se tento symbol „“.
- J Režim vzdálenosti:**  
Mohou se zobrazovat buď jednotlivé vzdálenosti (TRIP), nebo celková vzdálenost (TOTAL). Maximální vzdálenosti bude dosaženo při zobrazení 99999.

**K Stav nabití akumulátoru:**

Stav nabití je signalizován pomocí 10 čárek. Když všechny čárky na obrazovce displeje budou svítit, je akumulátor plně nabitý.

**6.3 Základní nastavení**

Neměňte nastavení v průběhu jízdy na kole

**6.3.1 Obecná pravidla pro nakládání s vaším kolem**

- Chcete-li vstoupit do režimu pro zadávání nastavení parametrů, zapněte displej a stiskněte DVAKRÁT tlačítko „i“ na dobu delší než 0,3 sekundy.
- Nyní jste v MENU pro zadávání nastavení parametrů. Nastavení můžete změnit.
- Pro potvrzení nastavení krátce stihněte tlačítko „i“. Tímto způsobem se vám přímo zobrazí další nastavení a budete moci procházet vaše jednotlivá nastavení.
- Pro změnu různých nastavení krátce stiskněte tlačítko „i“.
- Jakmile začne vámi preferované nastavení blikat, stiskněte tlačítko „+“ pro zvýšení hodnoty parametru nebo „-“ pro její snížení.
- Po konečném výběru nastavení se můžete opět vrátit do hlavního menu stisknutím tlačítka „i“ DVAKRÁT déle než 0,3 sekundy.
- Pokud změny nastavení nebudou provedeny do 10 sekund, displej se vrátí zpět k svému normálnímu provoznímu nastavení.

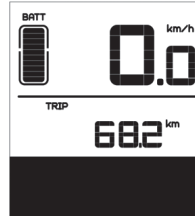

Normální provozní nastavení

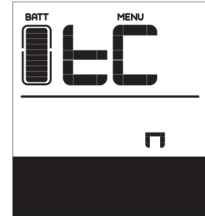

Režim pro zadávání nastavení parametrů

**6.3.2 Resetování údajů o jedné jízdě**

V tomto režimu nastavení se na displeji zobrazí „tC“.

- Pro smazání dat týkajících se vaší poslední jízdy (TRIP), maximální rychlosti (MAXS) a průměrné rychlosti (AVG) stiskněte tlačítko „+“ (na obrazovce se zobrazí „y“).
- Pokud data týkající se vaší jednotlivé jízdy neresetujete manuálně, resetují se automaticky po době jízdy delší než 99 hodin a 59 minut.

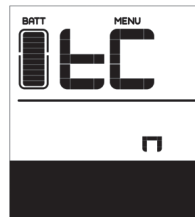
**6.3.3 Zobrazení ujeté vzdálenosti v kilometrech/mílich**

V tomto režimu nastavení se na displeji zobrazí „S7“.



Pro změnu mezi km/h a míle/h stiskněte buď tlačítko „+“, nebo tlačítko „-“.

### 6.3.4 Senzor osvětlení jízdního kola, nastavení světelné citlivosti

**i** V tomto režimu nastavení se na displeji zobrazí „bL0“.

Pomocí buď „+“, nebo „-“ zvolte hodnotu parametru mezi 0-5. Zvolíte-li „0“, funkce senzoru se vypne.

Čím nižší je číslo, tím větší tma musí být, aby došlo k automatickému zapnutí senzoru osvětlení jízdního kola.

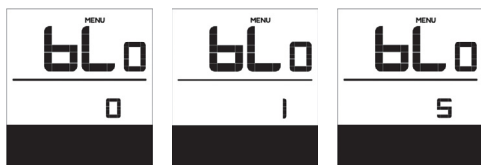

Funkce vypnutá

Nejnižší úroveň

Nejvyšší úroveň

### 6.3.5 Jas osvětlení displeje

**i** V tomto režimu nastavení se na displeji zobrazí „bL1“.

Pomocí buď „+“, nebo „-“ zvolte hodnotu parametru mezi 1–5. 1 je nejtmaší podsvícení, 5 je nejsvětější.

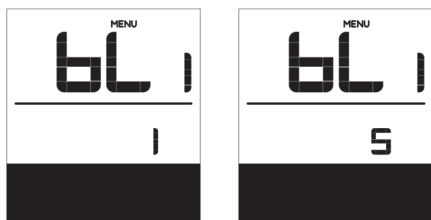

Nejnižší úroveň

Nejvyšší úroveň

### 6.3.6 Automatické vypnutí

**i** V tomto režimu nastavení se na displeji zobrazí „OFF“.

Pomocí buď „+“, nebo „-“ zvolte hodnotu parametru mezi 1-9. Čísla představují minuty zbývající do automatického vypnutí elektrického systému.



1 minuta (nejkratší)



9 minut (nejdelší)

### 6.3.7 Ukazatel údržby

**i** V tomto režimu nastavení se na displeji zobrazí „nNA“.

Stiskněte buď tlačítko „+“, nebo tlačítko „-“ pro volbu čísla „0“ nebo „1“. „0“ funkci deaktivuje, „1“ aktivuje funkci a dostanete upozornění na údržbu vašeho kola.

Jakmile dosáhnete určitého počtu cyklů nabití baterie (100 nabití) a/nebo ujedete určitou vzdálenost (5000 kilometrů), zobrazí se ukazatel údržby. Kdykoli zapnete displej, objeví se slovo „SERVICE“, které potom bude blikat 4 sekundy. Intervaly může individuálně nastavit výrobce. Lze je také později nastavit u prodejce nebo výrobce s připojením USB na počítači.



Deaktivováno



Aktivováno

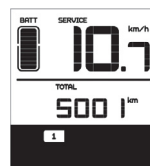

Servis

### 6.3.8 Informace o stavu akumulátoru

 V tomto režimu nastavení se na displeji zobrazí „b01“.

V tomto režimu můžete vidět všechny příslušné údaje, které se vztahují k vašemu akumulátoru. Chcete-li to provést, stiskněte tlačítko „“ na dobu kratší než 3 sekundy. Obdržíte následující informace v tomto pořadí:

Zobrazení	Informace
b01	Aktuální teplota
b02	Nejvyšší teplota
b03	Nejnižší teplota
b04	Celkové napětí
b05	Proud
b06	Průměrný proud
b07	Zbývající kapacita
b08	Celková kapacita
b09	Stav relativního nabití
b10	Stav absolutního nabití
b11	Stav nabití/vybití
b12	Nejdelší doba bez nabití
b13	Doba od posledního nabití
d01	Galvanický článek 1
d02	Galvanický článek 2
dn	Galvanický článek n

### 6.3.9 Chybová hlášení



Neprovádějte práce na svém kole sami. Práce na součástech jízdních kol totiž vyžaduje odborné znalosti, zkušenosti a speciální nástroje! Jízdní kolo vezměte do servisu, aby se mohlo opravit.

Na displeji se zobrazí informace o tom, že na vašem kole byla zjištěna chyba. Při zjištění poruchy se na displeji zobrazí . V poli, kde je zobrazena rychlost, se objeví jedna z následujících chyb:

Chyba	Vysvětlení	Odstranění poruch
03	Brzdy jsou zapnuté	Zkontrolujte, zda nevázne brzdový kabel.
07	Ochrana proti vysokému napětí	Dodejte vaše jízdní kolo vašemu dodavateli nebo odborníkovi, aby závadu odstranil.
08	Porucha se senzorem prostoru motoru uvnitř	Dodejte vaše jízdní kolo vašemu dodavateli nebo odborníkovi, aby závadu odstranil.
10	Teplota motoru dosahuje maximální hodnoty ochrany	Elektrické kolo na chvíli zastavte.
12	Porucha snímače proudu uvnitř regulátoru	Dodejte vaše jízdní kolo vašemu dodavateli nebo odborníkovi, aby závadu odstranil.
13	Porucha snímače teploty uvnitř akumulátoru	Dodejte vaše jízdní kolo vašemu dodavateli nebo odborníkovi, aby závadu odstranil.
21	Porucha signalizovaná snímačem detekce rychlosti kol	Dodejte vaše jízdní kolo dodavateli nebo odborníkovi, aby závadu odstranil.
22	Chyba komunikace BMS	Dodejte vaše jízdní kolo vašemu dodavateli nebo odborníkovi, aby závadu odstranil.
25	Porucha signálu snímače točivého momentu	Dodejte vaše jízdní kolo dodavateli nebo odborníkovi, aby závadu odstranil.
26	Točivý moment chyba signálu rychlosti	Dodejte vaše jízdní kolo dodavateli nebo odborníkovi, aby závadu odstranil.
30	Porucha komunikace	Dodejte vaše jízdní kolo vašemu dodavateli nebo odborníkovi, aby závadu odstranil.

**Poznámka: Na displeji se pravděpodobně objeví chybový kód 10, když elektrické kolo po dlouhou dobu stoupá. Znamená to, že teplota motoru dosáhla hodnoty ochrany, v takovém případě musí uživatel elektrické kolo na chvíli zastavit. Pokud uživatel v jízdě dále pokračuje, motor automaticky vypne napájení.**

## 6.4 Obvyklý provoz



### 6.4.1 Zapnutí/vypnutí

Tlačítko „“ stisknete na 2 sekundy: Displej a systém se zapnou.

Opět stisknete tlačítko „“ na 2 sekundy: Displej a systém se vypnou.

Po 5 minutách bez aktivity se systém automaticky vypne.

### 6.4.2 Volba úrovně podpory motoru

Jestliže chcete přepnout mezi různými úrovněmi podpory, stisknete tlačítko „“ nebo „“. Nejnižší úroveň je úroveň 1; nejvyšší je úroveň 5. Výchozí úroveň při jeho zapnutí je úroveň 1. Jestliže se nezobrazí žádné číslo, motoru není poskytována žádná podpora.

### Vzhled displeje při výběru jedné z mnoha úrovní podpory

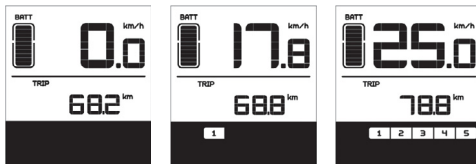

Žádná podpora

Úroveň podpory 1

Úroveň podpory 5

### 6.4.3 Změna režimu vzdálenosti a režimu rychlosti

Jestliže chcete přepnout mezi zobrazováním vzdálenosti a rychlosti na displeji, krátce stisknete tlačítko „“. Nejprve se zobrazí délka jednotlivé cesty (TRIP km) → potom celková ujetá vzdálenost (TOTAL km) → maximální dosažená rychlost (MAX km/h) → a nakonec průměrná rychlost (AVG km/h).

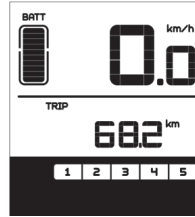

TRIP

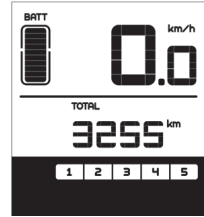

TOTAL

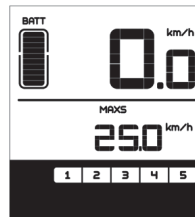

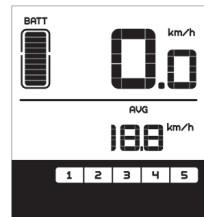

MAXS



AVG

### 6.4.4 Zapnutí nebo vypnutí osvětlení kola a osvětlení displeje

Stisknete na 2 sekundy tlačítko „“: Osvětlení displeje a osvětlení kola jsou zapnuté. Opět stisknete tlačítko „“ na 2 sekundy: Světla kola i osvětlení displeje se vypnou. Jakmile displej použijete ve tmě, automaticky se rozsvítí osvětlení kola. Výjimka: Pokud jste osvětlení vypnuli ručně, budete je muset také ručně zapnout. Displej nabízí pět úrovní jasu.

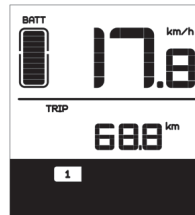

Vypnuto

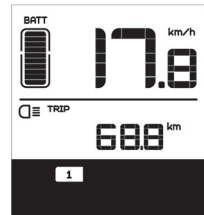

Zapnuto



### 6.4.5 Podpora tlačení

**i** Vaše kolo má režim podpory tlačení, který pohybuje kolem rychlosti 6 km/h, aniž byste museli šlapat. To pomáhá tlačít kolo do strmých svahů.

**i** Modely s podporou tlačení vám nemají pomáhat jezdit nebo začít jezdit na kole! Vystavilo by to motor riziku přehřátí. Režim podpory tlačení použijte, pouze když kolo skutečně tlačíte. Kola musí být v kontaktu se zemí. Nedodržením těchto instrukcí se vystavujete riziku zranění.

Stiskněte a přidržte na dobu 2 sekund tlačítko „“.

Podpora tlačení je aktivována.

Na obrazovce displeje se zobrazí „“. Jakmile tlačítko uvolníte, režim podpory tlačení se deaktivuje.

### Přepínání mezi podporou motoru a režimem podpory tlačení

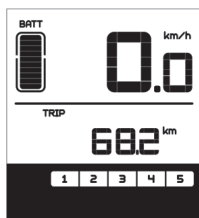

Ukazatel podpory motoru

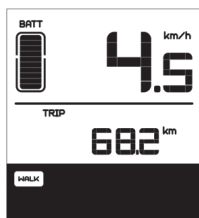

Ukazatel režimu podpory tlačení

### 6.4.6 Indikace stavu nabíjení

**i** Abyste zajistili optimální výkon svého kola, před každou jízdou zkontrolujte stav nabití akumulátoru. Když bude displej zapnutý, signalizaci bude zajišťovat 10 LED kontrolček.

Na displeji se rozsvítí určitý počet čárek a rámeček baterie LCD, který ukazuje stav aktuálního nabití (viz tabulka). Když je všech 10 kontrolček zhasnuto a digitální displej bliká, znamená to, že je nutné akumulátor okamžitě nabít.



Zobrazení stavu nabití

Počet čárek	Stav nabití
10	$\geq 90\%$
9	$75\% \leq C < 90\%$
8	$60\% \leq C < 75\%$
7	$50\% \leq C < 60\%$
6	$40\% \leq C < 50\%$
5	$30\% \leq C < 40\%$
4	$20\% \leq C < 30\%$
3	$10\% \leq C < 20\%$
2	$8\% \leq C < 10\%$
1	$5\% < C < 8\%$

Digitální obrazovka bliká  $\leq 5\%$

## 7 ÚDRŽBA



Než začnete provádět jakoukoliv práci na kole, vypněte elektrickou jednotku a vyjměte akumulátor. Pokud tak neučiníte, může dojít k vážnému zranění a/ nebo úrazu elektrickým proudem.



Udržujte všechny součásti elektrického systému čisté. Jemně je čistěte vlhkým, měkkým hadříkem. Komponenty nesmí být ponořeny do vody nebo čištěny vodním paprskem či proudem páry. Pokud komponenty již nejsou funkční, obraťte se na svého prodejce.



Kolo nečistěte proudem páry, vysokotlakým čističem nebo vodní hadicí. Voda může proniknout do elektrického vedení nebo pohonu a zařízení zničit.



Frekvence údržby se bude lišit v závislosti na jízdních podmínkách. Řetěz pravidelně čistěte vhodným čističem řetězů. Za žádných okolností nepoužívejte k odstranění rzi alkalické nebo kyselé čisticí prostředky. Pokud se používají takové čisticí prostředky, může dojít k poškození řetězu, a tím k vážnému zranění.



Údržbu, opravy a opravářské práce mohou provádět pouze kvalifikovaní pracovníci a pouze za pomoci originálních náhradních dílů. V případě defektní pneumatiky nebo jiného technického problému nechte svého prodejce provést opravu.

## 8 DOJEZD VAŠEHO KOLA



Nejllepší je dobíjet akumulátor v době, kdy je teplý a nastavit ho těsně před jízdou.

Cyklus vybíjení akumulátoru může být uskutečněn:

- Úroveň podpory: Čím vyšší je aplikovaná úroveň podpory, tím vyšší je spotřeba energie a tím nižší je dojezd.
- Styl jízdy: Díky optimálnímu použití řazení můžete ušetřit energii. U nižších převodových stupňů potřebujete méně energie, menší podporu a pohon vašeho kola spotřebovává méně energie.
- Okolní teplota: Akumulátory se vybíjejí rychleji při nižších venkovních teplotách a mají kratší dojezd.
- Terén: V kopcovitém terénu je zapotřebí více energie, takže se dojezd sníží.
- Počasí a hmotnost vozidla: Kromě okolní teploty ovlivňuje dojezd také síla větru. Silný vítr vyžaduje při jízdě větší výkon. Zavazadla atd. zvýší váhu, a proto je zapotřebí větší síly.
- Technický stav vašeho kola : Tlak vzduchu, který je v pneumatikách příliš nízký, zvyšuje odpor proti jízdě, zejména při jízdě na hladkém povrchu, jako je například asfalt. Dojezd kola se může snížit třením brzd nebo špatně udržovaným řetězem.
- Stav nabití akumulátoru: Stav nabití udává množství elektrické energie, která je v daném okamžiku v akumulátoru. Více energie znamená větší dojezd.

# 9 PŘEPRAVA KOLA

---

 Před přepravou vyjměte akumulátor kola a přepravujte ho samostatně.

Při přepravě za účelem provozu kola se akumulátor nepovažuje za nebezpečný materiál. Akumulátor se stává nebezpečným materiálem, pokud se transportuje jiným způsobem. V tomto případě musíte dodržovat příslušné pokyny.

 Nikdy neposílejte akumulátor sami. Akumulátory jsou považovány za nebezpečný materiál. Akumulátor z kola pošlete pouze přes svého specializovaného prodejce. Akumulátor se může za určitých podmínek vznítit nebo explodovat.

## Autem

Své kolo můžete přepravovat vozem, jako byste přepravovali normální kolo. Před přepravou kola vyjměte akumulátor a přepravujte ho zvlášť. Hmotnost kola bude vyžadovat držák s vyšší zátěží. Svou jízdu vždy přizpůsobte zátěži, která působí na držák.

## Vlakem

Platí stejné předpisy jako při přepravě jízdního kola. Zjistěte si předem, které autobusy a vlaky můžete využít. Před používáním veřejné dopravy a při jejím používání je nejlepší vyjmout akumulátor z jízdního kola.

# 10 KOMPONENTY, KTERÉ LZE U KOLA VYMĚNIT

## 10.1 Následující komponenty kola lze vyměnit

Během procesu schvalování kola je stanoveno, které komponenty lze pro něj použít.

Jinými slovy kolo je povoleno pouze tehdy, pokud vaše vozidlo používá ty díly nebo náhradní díly, které byly pro použití s vaším modelem schváleny.

Jsou-li díly později vyměněny, vyměňte je za originální díly nebo náhradní díly, které jsou schváleny pro použití na vašem kole. Jinak musíte požádat o individuální povolení od TÜV nebo místního regulačního orgánu.

## 10.2 Vyměněny mohou být následující díly

Průvodce pro díly, které mohou být vyměněny na kole s povolením CE s asistovaným pedálem do 25 km/hod.

### Kategorie 1

Komponenty, které mohou být vyměněny pouze se schválením výrobce kola / poskytovatele systému:

- Motor
- Čidla
- Elektrické řízení
- Elektrické kabely
- Ovládací panel na řídítkách
- Displej
- Akumulátorový balíček
- Nabíječka

### Kategorie 2

Komponenty, které mohou být vyměněny pouze se schválením výrobce kola:

- Rám
- Závěsná vzpěra
- Vidlice kola a závěsná vidlice
- Kolečko motoru náboje
- Brzdový systém
- Brzdové obložení
- Zavazadlové držáky (zavazadlové držáky určují, jakou hmotnost kolo uveze). Jak pozitivní, tak i negativní změny na kole mohou mít vliv na ovladatelnost kola na rozdíl od toho, co předpokládá výrobce.

### Kategorie 3 \*

Komponenty, které mohou být vyměněny podle výrobce kola nebo dílu kola:

- Nožní pedál (pouze pokud je dodržena vzdálenost mezi body připojení pedálu a rameny kliky, tj. faktor q).

### Kategorie 4

Komponenty, jejichž výměna nevyžaduje žádný zvláštní typ schválení:

- Řetězové kroužky / řemenice / řetězové kolo (pouze pokud je počet zubů a průměr stejný, jak je uvedeno v původním popisu kola).

# 11 TIPY PRO OCHRANU ŽIVOTNÍHO PROSTŘEDÍ / LIKVIDACE

---

Všeobecné čištění a údržba: Při ošetřování a čištění kola, prosím, myslte na životní prostředí. Je-li to možné, měli byste používat ošetřující a čisticí prostředky, které jsou biologicky rozložitelné. Ujistěte se, prosím, že se žádné čisticí prostředky nedostanou do odpadu.

## Akumulátor kola

S akumulátory náležejícími do kol a elektrických kol by se mělo nakládat jako s nebezpečným materiálem, a proto musí být povinně označeny speciální nálepkou. Likvidovat je musí specializovaní prodejci nebo výrobci.

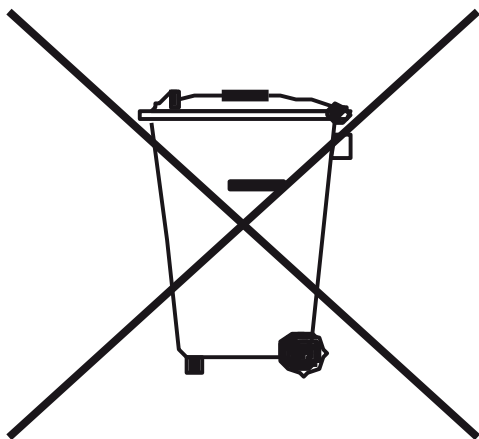
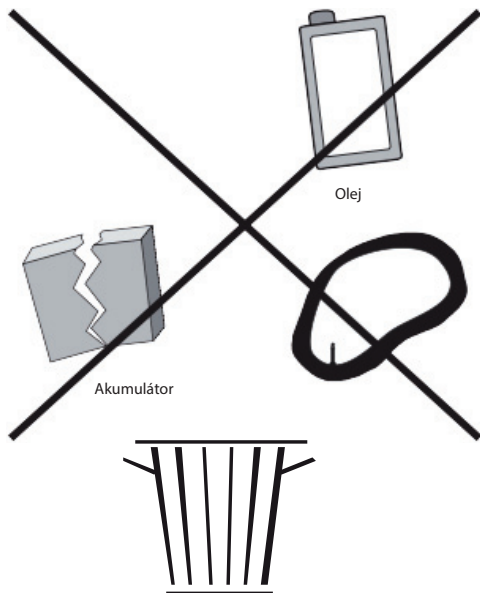

# 12 SPECIFIKACE

## 12.1 Akumulátor

<b>Primární nastavení</b>	<b>HWT-1004-7AW00</b>
Výkon	504 Wh
Doba nabíjení	6-8 hodin s nabíječkou 2A
Pracovní teplota během nabíjení	0 – 45 °C
Vybíjení	-20 – 60 °C
Dojezd*	Min. 50 km
Umístění	Nosič
Rozměry (D x Š x V)	407x148x76 mm
Hmotnost	3,5 Kg
Nabíječka	Speciální nabíječka 5P
Certifikace	CE/UN38.3
Záruka	24 měsíců**
Maximální nabíjecí cyklus	800 (60% SOC (20 ± 5 °C, nabíjení 0,2°C a vybíjení 0,5 °C))

\* Ideální podmínky: Plochý terén, průměrná rychlost cca 15 km/h, žádný protivítr okolní teplota, cca 20 °C, vysoce kvalitní komponenty kola, během a tlak s minimálním valvým odporem, zkušený jezdec eBike (vždy správně přefazuje), přídatná hmotnost (kromě hmotnosti kola) < 70 kg.

\*\* Od data prodeje, podrobnosti viz záruční dokumentace k vašemu jízdniemu kolu.

## 12.2 Nabíječka

- Model HP1202L3
- Provozní napětí: 100 ACV–240 ACV, 50 – 60 Hz
- Jmenovité výstupní napětí: 42 V
- Výstupní proud: 2 A  $\pm$  0,2 A
- Minimální nabíjecí napětí akumulátoru: 26  $\pm$  1 V
- Ochrana časování: 15  $\pm$  1 h
- Teplotní ochrana: NTC < 0  $\pm$  3 °C nebo NTC > 55  $\pm$  3 °C
- Konektor, střídavý proud: 2 PIN evropská norma
- Certifikát: CE, GS

## 12.3 Pohonná jednotka (motor se středním pohonem)

Provozní napětí (DCV)	36
Jmenovitý výkon (W)	250 350
Jmenovitá účinnost (%)	≥ 80 %
Jmenovitá rychlost otáčení (ot/min)	100 ± 5
Maximální točivý moment	≥ 80
Řetězové kolo	36 zubů (doporučeno), 38 zubů (volitelně), 42 zubů (volitelně)
Volitelný kryt řetězu	Kompletní pokrytí / kryt ve tvaru p
Hmotnost (kg)	3,9
Čidla	Snímač rychlosti podpory pedálu, snímač točivého momentu pro podporu pedálu, snímač rychlosti kola bicyklu, snímač teploty
Hluk (dB)	< 55
Teplota nutná k používání	- 20 °C až 55 °C
Úroveň ochrany (ochrana proti prachu, ochrana proti vodě)	IP 66
Certifikace	CE ROHS / EN14766 / EN14764 / REACH



# 13 ZÁRUKA

**i** Podmínky záruky / odpovědnosti za vady jsou (částečně) harmonizovány v zemích, na něž se vztahuje právo EU. Informace o příslušných vnitrostátních ustanoveních, která se vás týkají.

V rámci práva EU je prodávající odpovědný za vady materiálu nejméně po dobu prvních dvou let od data nákupu. Patří sem vady, které byly v době nákupu nebo předání. Navíc se během prvních šesti měsíců předpokládá, že chyba již existovala v době nákupu.

Kupující může uplatnit záruční nárok, pokud bylo kolo používáno a udržováno podle pokynů výrobce. Tyto pokyny jsou uvedeny na stránkách tohoto návodu k obsluze a v dodaných pokynech od výrobců dílů.

Ve většině případů si může zákazník nejprve vyžádat další plnění. Pokud oprava selže, což se předpokládá po dvou pokusech, má zákazník nárok na slevu nebo zrušení smlouvy.

Odpovědnost za materiálové vady nepokrývá normální opotřebení v rámci použití v souladu s určením. Během provozu způsobí provoz kola nebo elektrického kola opotřebení součástí motoru a zpomalení zařízení, jakož i pneumatik, světel, kontaktních míst jezdce a akumulátoru.

Jestliže vás výrobce kola nebo kola opravňuje k dalším záručním službám, obraťte se na specializovaného prodejce. Pro další podrobnosti o krytí ze záruky a o tom, jak uplatnit záruční nároky, viz příslušné záruční podmínky.

**i** V případě závady / případného nároku z odpovědnosti za vady kontaktujte svého specializovaného prodejce. Doporučujeme uvést všechny doklady o nákupu a inspekční zprávy jako důkaz pro vaše záznamy.

## Zpřístupnění informací ze zákona

V případě otázek týkajících se kola se prosím nejprve obraťte na svého prodejce, a to pouze v případě, že je výrobcem kol.

Odpovědnost za obsah a obrázky: BAFANG  
Bafang Electric (Suzhou) Co., Ltd.

No. 9 Heshun Rd  
Suzhou Industrial Park  
15122, Suzhou China  
sales@bafang-e.com  
www.bafang-e.com

Právní kontrola ze strany advokátní kanceláře specializující se na duševní vlastnictví.

Tento návod k obsluze respektuje požadavky a předpisy uvedené ve směrnici o strojních zařízeních ISO 4210: 2014 a EN 15194.

Pokud je tento výrobek dodáván nebo používán mimo území EU, musí vám výrobce kol poskytnout uživatelskou příručku požadovanou v dané zemi.

© Kopírování, opakovaný tisk a překlad, jakož i jakékoliv komerční využití (včetně výpisů v tištěné nebo digitální podobě) jsou povoleny pouze v případě předem uděleného výslovného písemného souhlasu.

